

 **MARCEGAGLIA**  
**BUILDTTECH**



**Transport platforms**

Marcegaglia Buildtech completes its construction equipment product range with a new line of **transport platforms for the handling of persons and materials** with capacities up to **2,000 kg**.

The platforms are manufactured by Maber - well established company in the field with over 30 years of history - are compliant with **Machinery Directive 2006/42/EC** and feature an open basket.

Das Angebot von Marcegaglia Buildtech im Bereich Baustellenausrüstungen wird um das neue Sortiment an Hub- und Transportplattformen für die Beförderung von Personen und Baustellenmaterial mit maximaler Traglast bis zu 2000 kg ergänzt.

Die von Maber, einem historischen Markenzeichen mit über 30-jähriger Branchenerfahrung, hergestellten Plattformen entsprechen der **Maschinenrichtlinie 2006/42/EG** und ähneln in ihrem Erscheinungsbild den Zahnstangenauflügen mit offenem Korb.

L'offerta Marcegaglia Buildtech nel comparto della cantieristica edile si completa con la **nuova gamma di piattaforme per il sollevamento e la movimentazione di persone e materiali** in cantiere con portata massima **fino a 2000 kg**.

L'offre Marcegaglia Buildtech dans le secteur des chantiers de construction est complétée par la nouvelle gamme de **plateformes pour le levage et la manutention des personnes et matériaux** sur le chantier d'une charge utile **maximum de 2000 kg**.

Les plateformes, fabriquées par Maber, marque historique du secteur depuis plus de 30 ans, sont conformes à la **Directive Machines 2006/42/CE** et présentent une esthétique similaire aux élévateurs à crémaillère avec benne ouverte.

Le piattaforme, prodotte da **Maber**, marchio storico nel settore con oltre 30 anni di attività, rispettano la **Direttiva Macchine 2006/42/CE** e si caratterizzano per una estetica simile a elevatori a cremagliera con cesta aperta.

La oferta de Marcegaglia Buildtech en el sector de la construcción se completa con la nueva gama de **plataformas para la elevación y el desplazamiento de personas y materiales** en obra con una capacidad de carga **máxima de hasta 2000 kg**.

Las plataformas elevadoras, fabricadas por Maber, marca histórica en el sector con más de 30 años de actividad, cumplen la **Directiva de Máquinas 2006/42/CE** y se caracterizan por una estética similar a los elevadores de cremallera con jaula abierta.

# Piattaforme di trasporto

Transport platforms, Transportplattformen,  
Plateformes de transport, Plataformas de transporte



## MB C 500/120

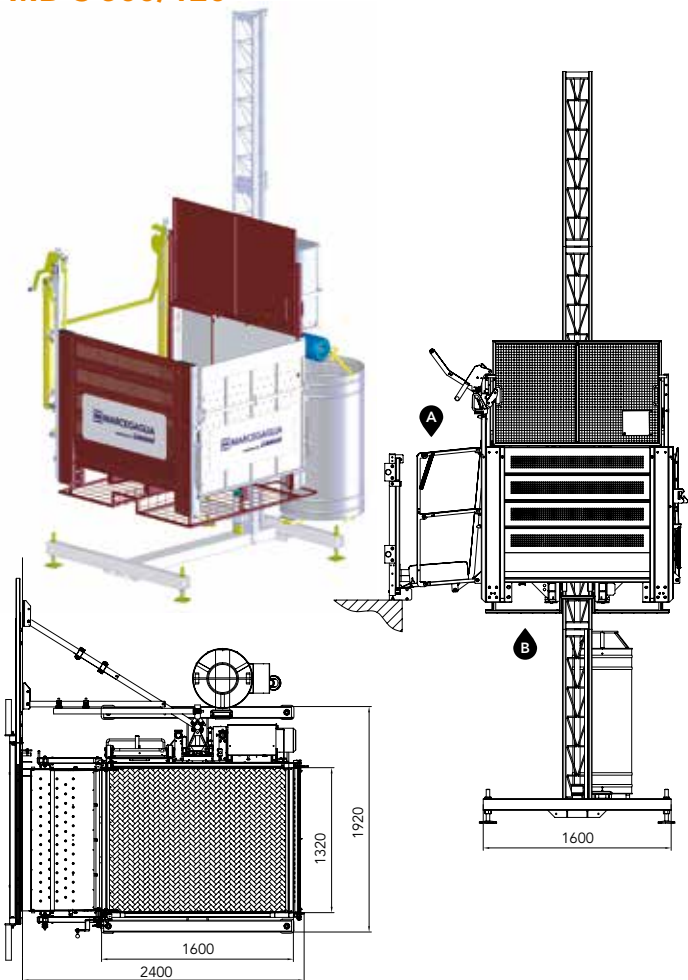

## MB C 1000/150

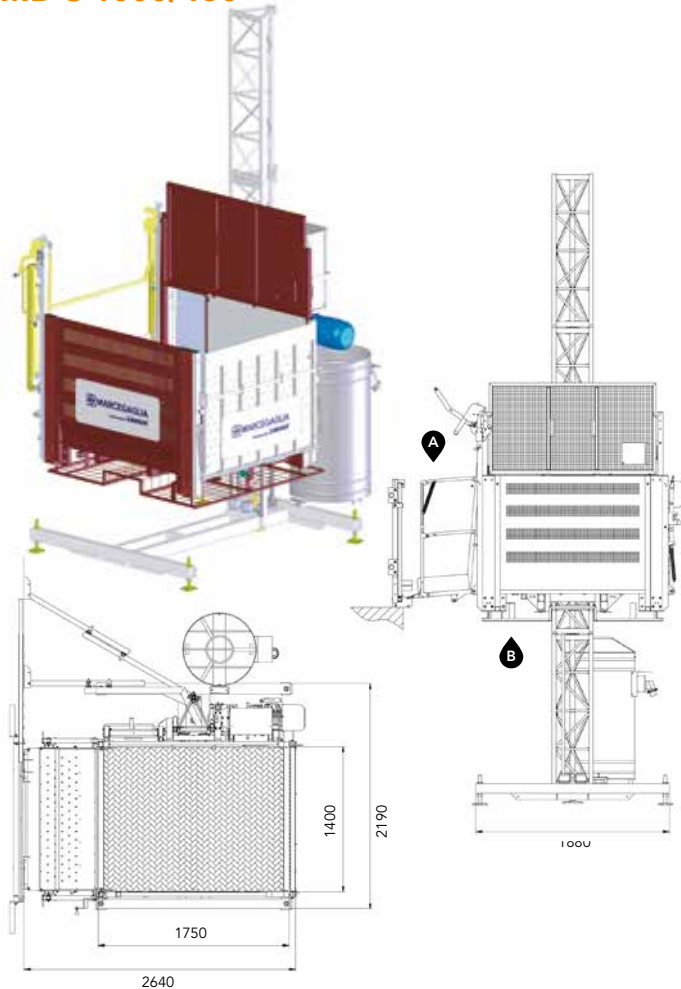

CARATTERISTICHE TECNICHE Technical features, Technische daten, Caractéristiques techniques, Características técnicas	MB C 500/120-M	MB C 500/120-T
<b>Altezza max ancorata</b> Max. anchored height, Letzter Masthalterungssatz (Höhe), Hauteur max. ancrée, Altura máx. anclada	120 m	120 m
<b>Capacità (compre 3 persone)</b> Capacity (incl. max 3 persons), Tragfähigkeit (einschließlich 3 Personen), Capacité (3 personnes incluses), Capacidad (3 personas inclusas)	500 kg	500 kg
<b>Distanza max tra ancoraggi</b> Anchorages max distance, Max. Entfernung zwischen Masthalterung, Distance max. entre les ancrages, Distancia máx entre anclajes	6 m	6 m
<b>Larghezza cabina - Cage width, Kabinenbreite, Largeur cabine, Ancho cabina</b>	1320 mm	1320 mm
<b>Lunghezza cabina - Cage length, Kabinenlänge, Longueur cabine, Longitud cabina</b>	1600 mm	1600 mm
<b>Tensione monofase</b> One-phase voltage, Einphasenspannung, Tension monophasée, Tensión monofásica	V-Hz 230-50	-
<b>Tensione trifase</b> Three-phase voltage, Dreiphasenspannung, Tension triphasée, Tensión trifásica	-	400-50 V-Hz
<b>Potenza motore - Power supply, Motorleistung, Puissance moteur, Potencia del motor</b>	2,2 kW	2,2 kW
<b>Velocità di sollevamento</b> Lifting speed, Hubgeschwindigkeit, Vitesse de levage, Velocidad de elevación	12 m/min	12 m/min
<b>Freno di emergenza meccanico brevettato</b> Patented mechanical emergency brake, Patentierte mechanische Notbremse, Frein d'urgence mécanique breveté, Freno mecánico de emergencia patentado	•	•
<b>Limitatore di carico - Overload control, Lastbegrenzer, Limiteur de charge, Limitador de carga</b>	•	•

CARATTERISTICHE TECNICHE Technical features, Technische daten, Caractéristiques techniques, Características técnicas	MB C 1000/150
<b>Altezza max ancorata - Max. anchored height, Letzter Masthalterungssatz (Höhe), Hauteur max. ancrée, Altura máx. anclada</b>	150 m
<b>Capacità (compre 5 persone) - Capacity (incl. max 5 persons), Tragfähigkeit (einschließlich 5 Personen), Capacité (5 personnes incluses), Capacidad (incluyendo 5 personas)</b>	1000 kg
<b>Velocità di sollevamento - Lifting speed, Hubgeschwindigkeit, Vitesse de levage, Velocidad de elevación</b>	12 m/min
<b>Capacità (solo materiale)</b> Capacity (goods only), Tragfähigkeit (nur Material), Capacité (matériel seul), Capacidad (solo material)	1000 kg
<b>Velocità di sollevamento - Lifting speed, Hubgeschwindigkeit, Vitesse de levage, Velocidad de elevación</b>	12 m./min.
<b>Distanza max tra ancoraggi - Anchorages max distance, Max. Entfernung zwischen Masthalterung, Distance max. entre les ancrages, Distancia máx entre anclajes</b>	6 m
<b>Larghezza pianale di carico</b> Loading platform width, Ladeflächenbreite, Largeur plateforme de chargement, Ancho plataforma de carga	1400 mm
<b>Lunghezza pianale di carico - Loading platform length, Ladeflächenlänge, Longueur plateforme de chargement, Longitud de la plataforma de carga</b>	1750 mm
<b>Tensione trifase - Three-phase voltage, Dreiphasenspannung, Tension triphasée, Tensión trifásica</b>	400-50 V-Hz
<b>Potenza motore - Power supply, Motorleistung, Puissance moteur, Potencia del motor</b>	4 kW
<b>Freno di emergenza meccanico brevettato</b> Patented mechanical emergency brake, Patentierte mechanische Notbremse, Frein d'urgence mécanique breveté, Freno mecánico de emergencia patentado	•
<b>Limitatore di carico - Overload control, Lastbegrenzer, Limiteur de charge, Limitador de carga</b>	•

## MB C 2000/150-S

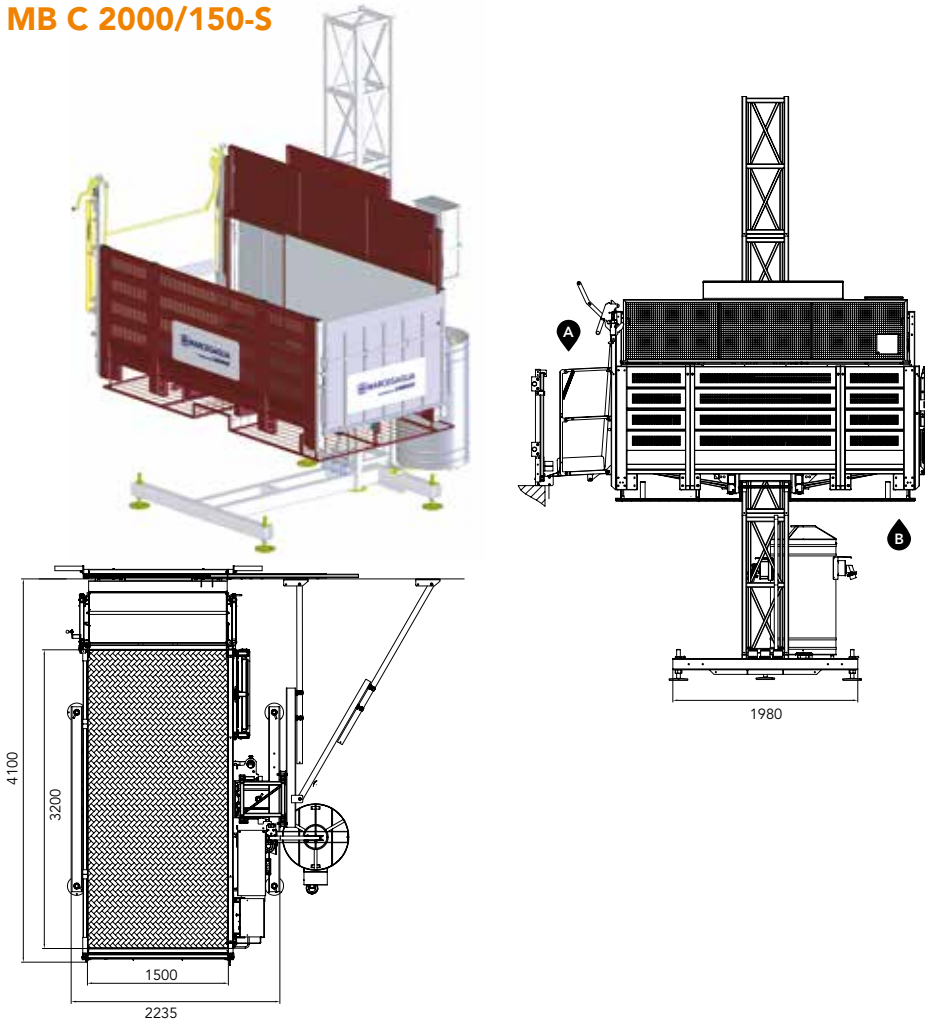

CARATTERISTICHE TECNICHE Technical features, Technische daten, Caractéristiques techniques, Características técnicas	MB C 2000/150-S
<b>Altezza max ancorata</b> - Max. anchored height, Letzter Masthalterungssatz (Höhe), Hauteur max. ancrée, Altura máx. anclada	150 m
<b>Capacità (comprese 8 persone)</b> - Capacity (incl. max 8 pers.), Tragfähigkeit (einschließlich 8 Personen), Capacité (8 personnes incluses), Capacidad (incluyendo 8 personas)	2000 kg
<b>Velocità di sollevamento</b> - Lifting speed, Hubgeschwindigkeit, Vitesse de levage, Velocidad de elevación	12 m/min
<b>Capacità (solo materiale)</b> Capacity (goods only), Tragfähigkeit (nur Material), Capacité (matériel seul), Capacidad (solo material)	2000
<b>Velocità di sollevamento</b> - Lifting speed, Hubgeschwindigkeit, Vitesse de levage, Velocidad de elevación	24 m/min
<b>Distanza max tra ancoraggi</b> - Anchorages max distance, Max. Entfernung zwischen Masthalterung, Distance max. entre les ancrages, Distancia máx entre anclajes	6 m
<b>Larghezza pianale di carico</b> Loading platform width, Ladeflächenbreite, Largeur plateforme de chargement, Ancho plataforma de carga	1500 mm
<b>Lunghezza pianale di carico</b> - Loading platform length, Ladeflächenlänge, Longueur plateforme de chargement, Longitud de la plataforma de carga	3200 mm
<b>Tensione trifase</b> - Three-phase voltage, Dreiphasenspannung, Tension triphasée, Tensión trifásica	400-50 V-Hz
<b>Potenza motore</b> - Power supply, Motorleistung, Puissance moteur, Potencia del motor	2x4 kW
<b>Freno di emergenza meccanico brevettato</b> Patented mechanical emergency brake, Patentierte mechanische Notbremse, Frein d'urgence mécanique breveté, Freno mecánico de emergencia patentado	•
<b>Limitatore di carico</b> - Overload control, Lastbegrenzer, Limiteur de charge, Limitador de carga	•

A

**Rampa di sbarco con protezioni laterali**  
Unloading ramp with side protections  
Aussteigerampe mit seitlichen Schutzeinrichtungen  
Rampe de débarquement à protections latérales  
Rampa de desembarco con protecciones laterales

B

**Griglia anti-schiacciamento**  
Anti-crushing grate  
Klemmschutzgitter  
Grille anti-écrasement  
Rejilla anti-aplastamiento



**Registered seat:**

via Bresciani 16 • 46040 Gazoldo degli Ippoliti (MN) - Italy  
phone + 39 . 0376 6851  
[www.marcegagliabuildtech.it](http://www.marcegagliabuildtech.it)

**Main offices and plant:**

**MARCEGAGLIA Graffignana**  
via S. Colombano, 63 • 26813 Graffignana (LO) - Italy  
phone + 39 . 0371 20681  
[cantieristica@marcegaglia.com](mailto:cantieristica@marcegaglia.com)